

文控編號:

HF

版本 REV.	ECN NO	修改位置 Modify place.	變更內容 MODIFICATION	日期 DATE	修改 DRAW	核准 APPROVE
A4			改Tape & Reel包裝	2016.06.30	ALEX	Leon
A5		⊗	修改2.0端子彈高公差	201612.30	ALEX	Leon
A5		⊗	A5版換A5版, 追加標註載帶總高	2017.02.20	ALEX	Leon

1. CONNECTOR DIMENSION

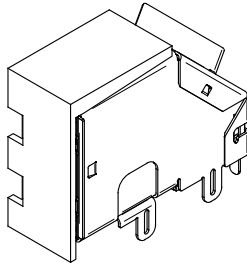
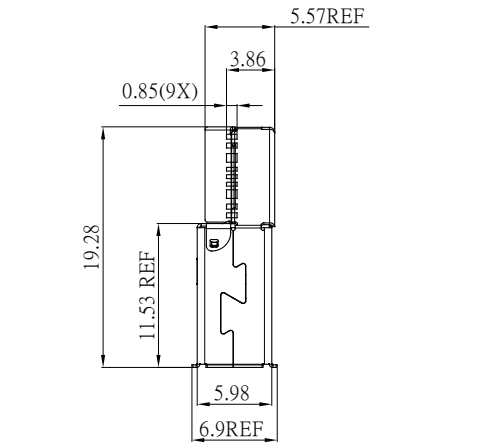

(出貨時含膠塞)

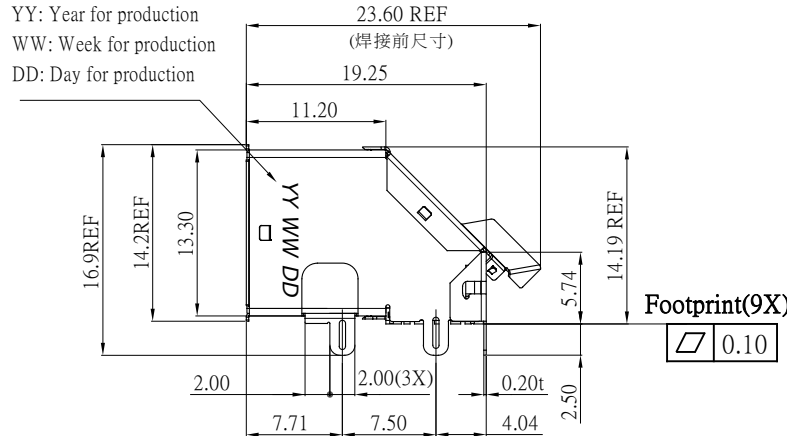
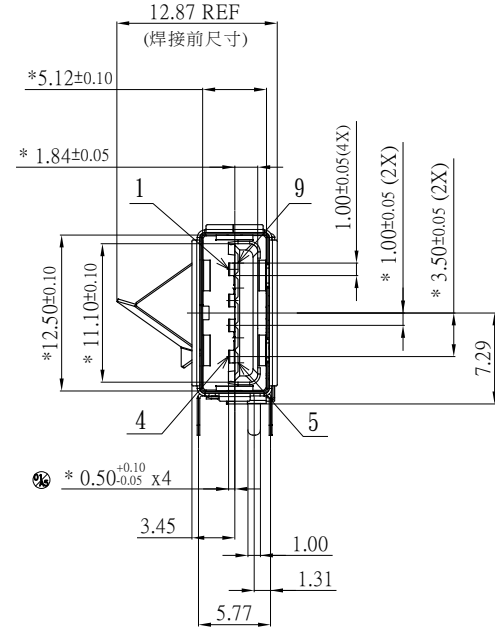

YY: Year for production
 WW: Week for production
 DD: Day for production

產品規格:

1. 材質說明:
 - Double Shell: Stainless steel, T=0.20±0.01mm
 - Molding: Thermal plastic, Color-Blue
 - Contact: Phosphor bronze, T:0.2±0.02 mm
 - Plated: Plated 50u" Ni Overall
 - Plated Au" Selective Contact Area
 - Plated 100u" Tin Over Ni On Solder Area
2. 電氣性能:
 - 2-1 RATING: 5V · 1.8A
 - 2-2 LLCR: 30 MILLIOHMS Max. FOR VBUS AND GND, ALL OTHER CONTACTS 50MILLIOHMS Max
3. 機械性能:
 - 3-1 插入力 3.5kgf Max
 - 3-2 拔出力 1.0kgf Min
4. 壽命測試: 1500次
5. 適用 REFLOW SOLDERING LEAD-FREE 制程;
6. 適用 HAND SOLDERING LEAD-FREE 制程;
7. 產品符合 RoHS 與 HF 要求。

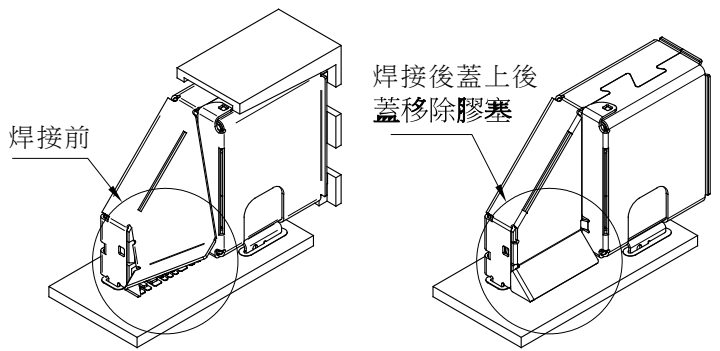

KUANGYING

東莞廣迎五金塑膠製品有限公司

KUANGYING COMPUTER EQUIPMENT CO., LTD TEL:+86-769-38968688 FAX:+86-769-38968746

本產品不含以下物質, 符合【廣迎有害物質技術】標準 (B-0021)之規定		UNLESS OTHERWISE SPECIFIED TOLERANCES		單位 UNIT	mm	製圖 DRAWING	ALEX	圖號 DWG NO.	NU3AF-R000S09-6A15W-01-L		
1. 鎘 Cd, cadmium	5. 多溴聯苯 PBB	DECIMALS:	ANGLES:	材質 MATERIAL	See note	設計 DESIGN	Leon	品名 TITLE	USB3.0/3.1 A/F 9pin SMT Right Angle Receptacle		
2. 鉛 Pb, Lead	6. 多溴聯苯醚 PBDE	X : ±0.25	X : ±5°	後處理 FINISH	See P/N Number	審核 CHECK	Leon	比例 SCALE	NA	版本 REV.	A5
3. 汞 Hg, Mercury	7. 氯 CL	X.X : ±0.20	X.X : ±4°	日期 DATE	2017.02.20	核准 APPROVE		角法 PROJ.		客戶圖 Customer DWG.	Sheet 1/3
4. 六價鉻化合物 (Cr6 ⁺) Hexavalent-Chromium Compounds	8. 溴 Br	X.XX : ±0.15	X.XX : ±3°								
		X.XXX : ±0.10	X.XXX : ±2°								

文控編號:

HF

版本 REV.	ECN NO	修改位置 Modify place.	變更內容 MODIFICATION	日期 DATE	修改 DRAW	核準 APPROVE
A4			改Tape & Reel包裝	2016.06.30	ALEX	Leon
A5		⊗	修改2.0端子彈高公差	2016.12.30	ALEX	Leon
A5		⊗	A5版換A5版, 追加標註載帶總高	2017.02.20	ALEX	Leon

3. Packing specification

包裝規範:

1. 外箱底部先墊一片紙板
2. 外箱四個內角各放置一個三角板
3. 圓盤標籤一律朝上
4. 把6卷(每卷100PCS)共600PCS裝好的產品平放入防水袋
5. 把包裝好的產品放進外箱
6. 上層放一片紙板
7. 標籤貼於箱外

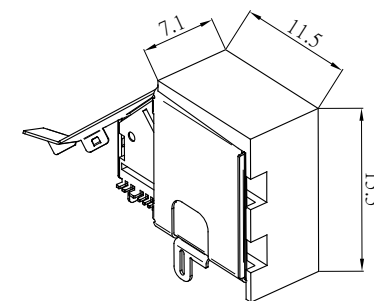
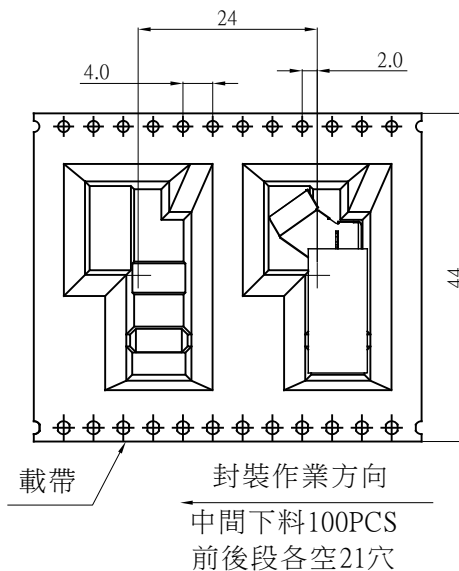
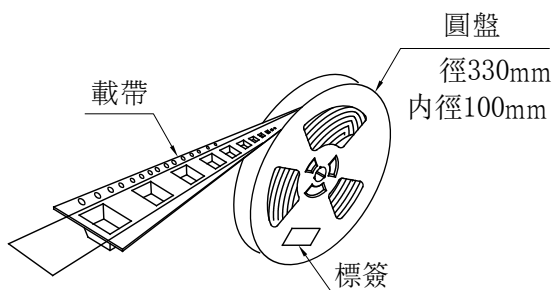
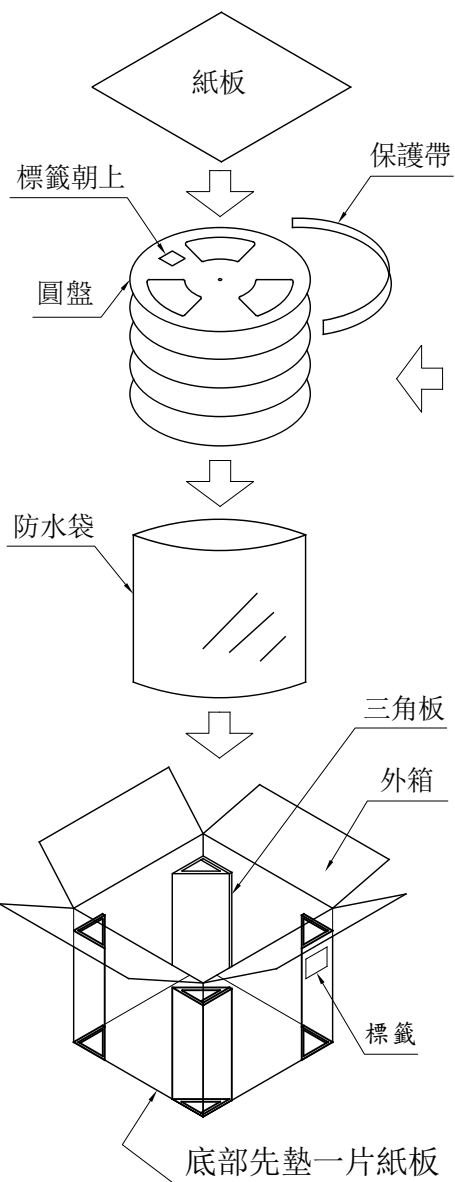

20.0 max. (載帶總高)

KUANGYING

東莞廣迎五金塑膠製品有限公司

KUANGYING COMPUTER EQUIPMENT CO., LTD TEL:+86-769-38968688 FAX:+86-769-38968746

本產品不含以下物質，符合【廣迎有害物質技術】標準 (B-0021)之規定		UNLESS OTHERWISE SPECIFIED TOLERANCES		單位 UNIT	mm	製圖 DRAWING	Tim	圖號 DWG NO.	NU3AF-R000S09-6A15W-01-L																
1. 鎘 Cd, cadmium	5. 多溴聯苯 PBB	DECIMALS:		材質 MATERIAL	See note	設計 DESIGN	Leon	品名 TITLE	USB3.0/3.1 A/F 9pin SMT Right Angle Receptacle																
2. 鉛 Pb, Lead	6. 多溴聯苯醚 PBDE	X	±0.25									後處理 FINISH	See P/N Number	審核 CHECK	Leon	比例 SCALE	NA	版本 REV.	A5						
3. 汞 Hg, Mercury	7. 氯 CL	X.X	±0.20																	日期 DATE	2017.02.20	核準 APPROVE	角法 PROJ.	客戶圖 Customer DWG.	Sheet 3/3
4. 六價鉻化合物 (Cr6 ⁺) Hexavalent-Chromium Compounds	8. 溴 Br	X.XX	±0.15																						